



MegaCAD USF Blechpaket

Mehr Effizienz bei der Blechbearbeitung.

Sichern Sie sich mit MegaCAD USF Blechpaket einen schnellen und zuverlässigen Herstellungsprozess – vom Design des Blechkörpers über die automatische Abwicklung der Bleche bis hin zur Fertigungszeichnung. Leistungsfähige Funktionen und durchdachte Konstruktionswerkzeuge sind hier unter einer intuitiv bedienbaren Oberfläche vereint.

In die Software eingeflossen sind umfassendes Wissen über das Material und den praktischen Umgang bei der Blechbearbeitung. Durch das freie und direkte Konstruieren erstellen Sie in kürzester Zeit alle nur denkbaren Sonderformen für den Behälter- und Rohrleitungsbau, den chemischen Apparatebau und für die Heizungs- und Klimatechnik. Produktionstechnische Erfordernisse werden schon während der Konstruktion erkannt und selbstständig Lösungen dafür angeboten.

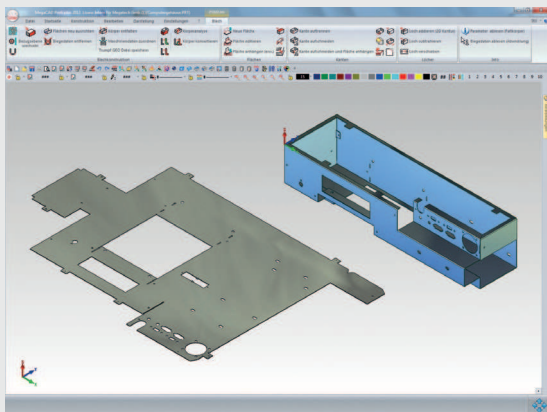

Die Vorteile auf einen Blick:

- ▷ 3D-Modellierer und vollwertiges 2D-Zeichenbrett in einem
- ▷ freies, direktes Konstruieren ohne zeitraubende Suche nach dem passenden Sonderfall
- ▷ reibungsloser Datenaustausch durch 2D/3D-Schnittstellen
- ▷ Erstellen definierter Standardbauteile durch Eingabe weniger Parameter
- ▷ automatische Erkennung von fehlerhaften Klunkungen und Inkongruenzen
- ▷ deutsche Software: kurzer Draht zu Entwicklern und Service
- ▷ bequemes Arbeiten von der Konstruktion bis zur Produktion

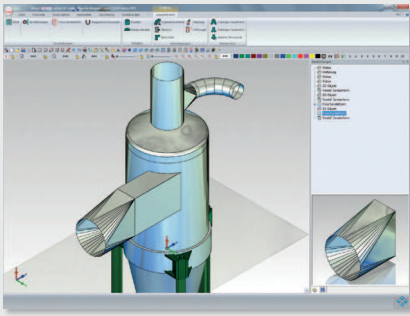

Vordefinierte Sonderformen für den Behälter- und Rohrleitungsbau

- ▷ Bestimmung der Maße direkt am Bauteil
- ▷ automatische Erkennung der Anschlussart
- ▷ Eingabemasken für Rohr-/Zylindermantel, Segmentkrümmer, Kniestück
- ▷ Klöpperböden (wahlweise mit Segmentierung)
- ▷ Hosenrohre, zwei- und mehrteilige Stutzen

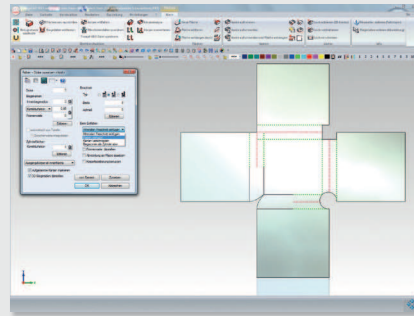

Automatische Abwicklung mit verschiedenen Optionen

- ▷ minimaler Freischnitt
- ▷ Radien einfügen
- ▷ Kanten verschneiden
- ▷ Biegezonen als Zylinder abwickeln

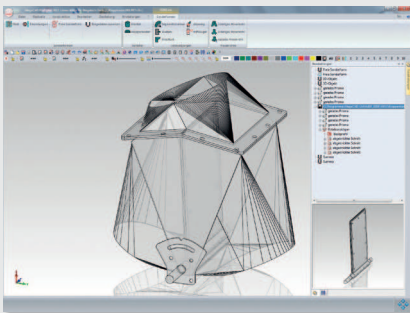

Freie Sonderformen

- ▷ Verbindung beliebiger Querschnitte
- ▷ Querschnitte aus der Konstruktion frei wählbar
- ▷ Approximation durch Dreiecke oder ebene Vierecke

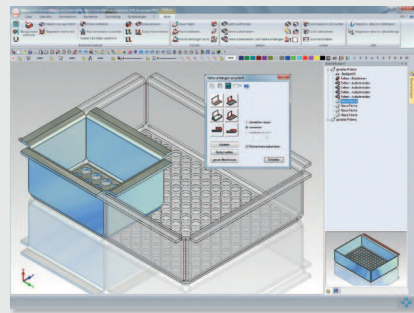

Flächen editieren

- ▷ Blechdicke und Biegekanten nachträglich verändern
- ▷ Kanten auftrennen
- ▷ Laschen ändern

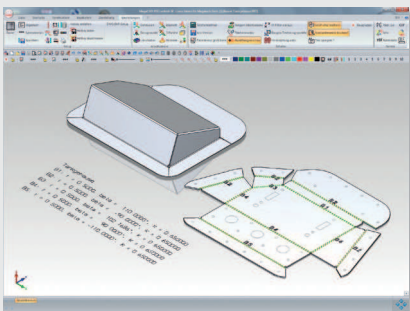

Fertigungszeichnungen für Blechteile

- ▷ Stanzkommentare, Stanz- und Biegetabellen
- ▷ Biegerichtungen und Zeichenstile sind variabel

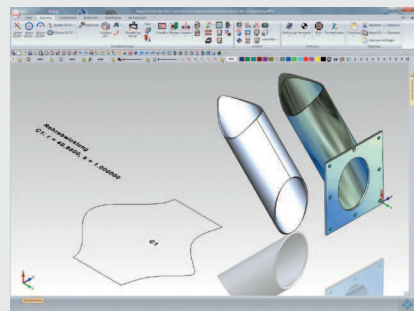

Übernahme dünnwandiger 3D-Modelle (auch Fremdmodelle)

- ▷ Umwandlung dünnwandiger 3D-Modelle in parametrische Faltkörper
- ▷ variable Wandstärke/Biegegraden

Wir freuen uns auf Ihren Anruf:

Megatech Software GmbH
Große Elbstr. 45
22767 Hamburg
Tel. +49 (0)40 507973-0
Fax +49 (0)40 507973-20
hamburg@megatech.de

Megatech Software GmbH
Kaistr. 18
40221 Düsseldorf
Tel. +49 (0)211 220516-0
Fax +49 (0)211 220516-20
duesseldorf@megatech.de

Megatech Software GmbH
Kantstr. 112-114
10627 Berlin
Tel. +49 (0)30 315958-0
Fax +49 (0)30 3132411
berlin@megatech.de

4CAM GmbH
Hauptstr. 18
86756 Reimlingen
Tel. +49 (0)9081 805067-0
Fax +49 (0)9081 805067-67
info@4cam.de

www.megacad.de

MegaCAD-Zentrum Kretzler
Siechenöschle 7
73312 Geislingen
Tel. +49 (0)7331 9537-0
Fax +49 (0)7331 9537-11
kretzler@kretzler.de